

Turbolader für 1,0 l EcoBoost-Motoren von Ford

Die leistungsstarken Turbolader von Continental sind die perfekte Wahl für den Ford „EcoBoost 1,0 l“. Die Originalteile tragen zu einer verbesserten Motorleistung bei und unterstützen ein umfassendes Downsizing inklusive

Gewichtsreduktion und Leistungssteigerung. Zudem sorgen sie für Emissionsreduktion und bessere Fahrbarkeit. Das passende pneumatische Schubumluftventil ist als Ventilatz für den Reparaturfall verfügbar.

Technische Spezifikationen

- › Ausgelegt für Abgastemperaturen bis 1.050 °C
- › Gefrästes Verdichterrad aus Aluminium
- › Wassergekühltes und reibungsarmes Lagerungssystem
- › Hochwirksames Dichtungssystem
- › Hohe thermodynamische Leistung sowie Rotor mit niedrigem Trägheitsmoment
- › Verschleißoptimiertes, langlebiges Wastegate-System zur optimalen Ladedruckregelung

Aufladung des Benzinmotors

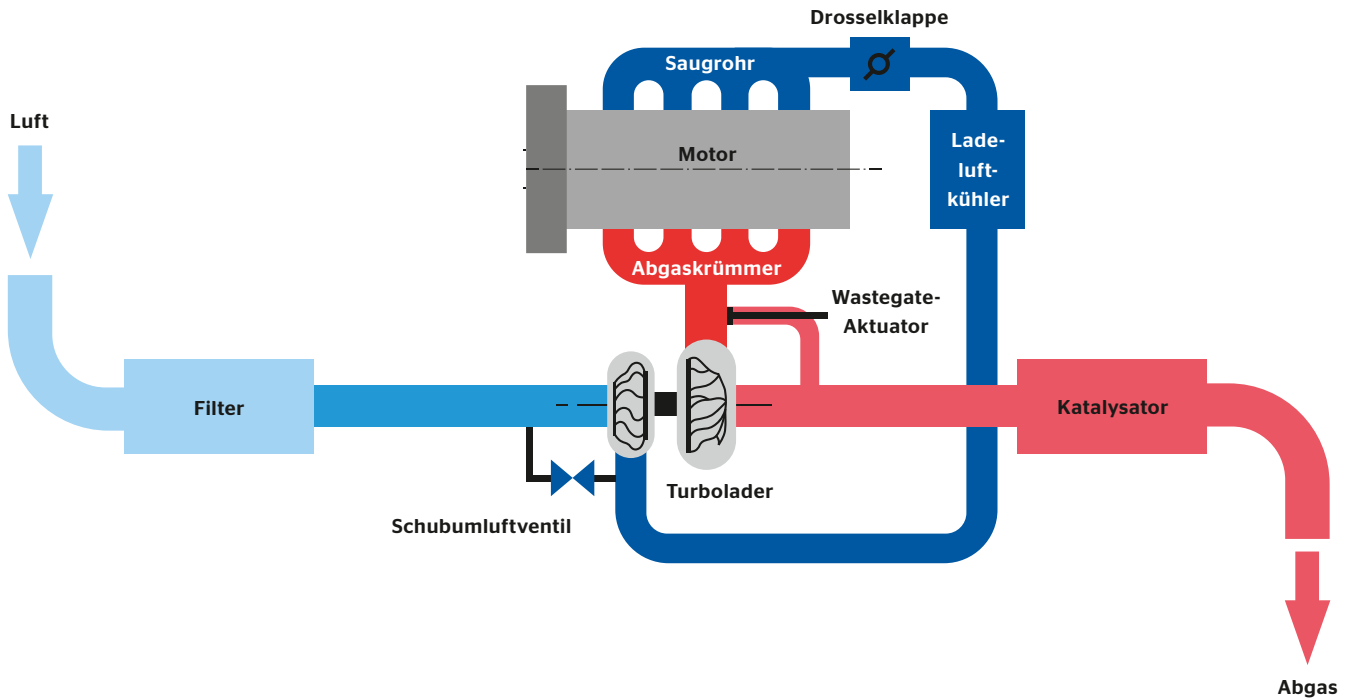

Alle Vorteile auf einen Blick

- Original Turbolader von Continental (Ersatzteil)
- Mehrfach in Folge ausgezeichnet: „Engine of the Year“ von 2012 bis 2017 für den 1,0-Liter-Dreizylinder-Motor Ford „EcoBoost“ mit Turbolader von Continental
- Seit 2011 in Großserienproduktion
- Produktlabel mit tesa PrioSpot® und MAPP-Code für optimalen Fälschungsschutz

Alle Details über den Turbolader für 1,0 l EcoBoost-Motoren von Ford sowie Sicherheits- und Einbauhinweise finden Sie auf unserer Website unter



www.continental-aftermarket.com/turbolader

Bestellinformationen

Hersteller	Name/OE-Nummer	Modellreihen	Artikelnummer
Ford	Turbolader (100 PS) CM5G-6K682-HB CM5G-6K682-HD CM5G-6K682-HE	B-MAX, C-MAX II FIESTA VI FOCUS III TOURNEO TRANSIT	28 0001 3000 2 80
Ford	Turbolader (> 100 PS) CM5G-6K682-GB CM5G-6K682-GD CM5G-6K682-GE	B-MAX, C-MAX II ECOSPORT FIESTA VI, VII FOCUS III GRAND C-MAX MONDEO V	28 0001 3001 2 80
Ford	Ventilsatz (Pneumatisches Schubumluftventil) CM5G-2B954-AA	Alle oben genannten Modellreihen	28 0001 3002 2 80